

# FY-S Cシリーズ (IPT 杵臼用) 杵臼収納ケース

## ■ 概要

打錠機用の杵臼を収納し、効率よく保管できます。  
徹底した部品の標準化を行い低価格を実現しました。

## ■ 特長

1. 杵臼を同一面に配置しています。
2. パッキン付フタにて高い密閉性を保ちます。
3. IPT 杵および、IPT 各種臼に対応致します。
4. 積み重ねが可能です (最大3段)。
5. 専用架台 (オプション) にて効率よく運搬可能です。

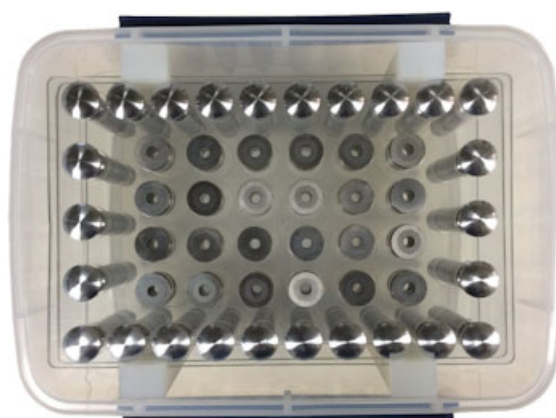

## ■ 仕様

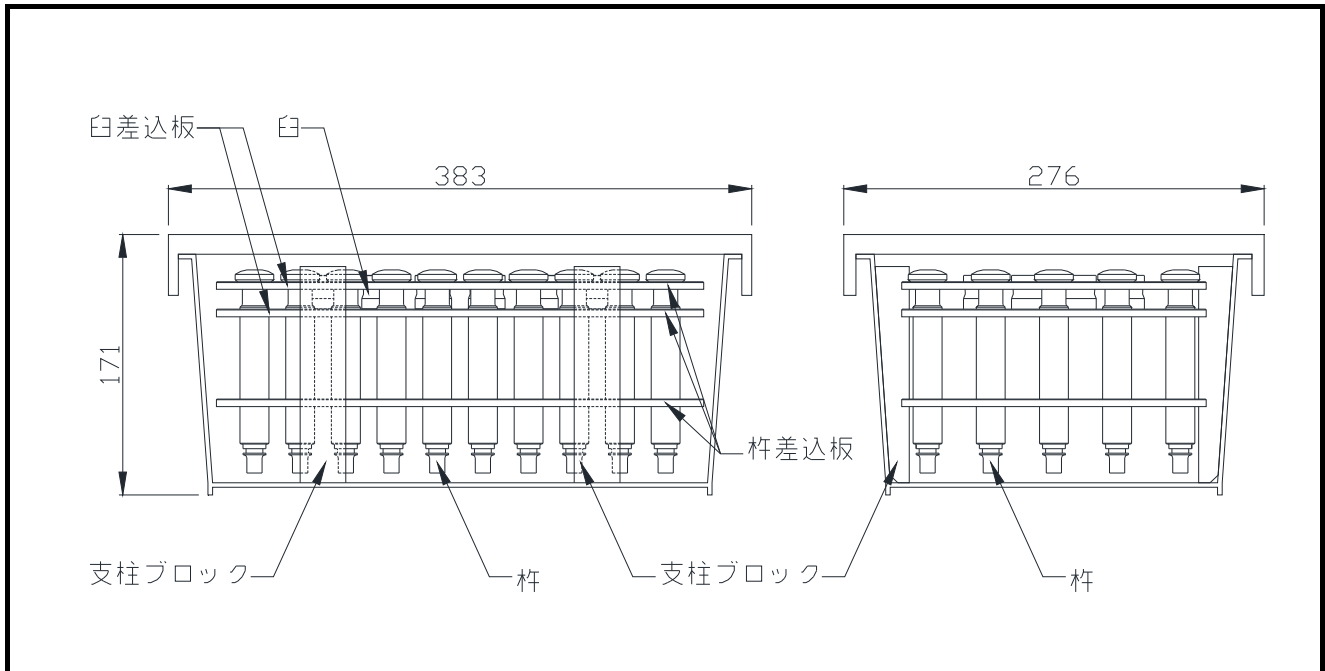

杵形状	IPT-B			IPT-D		
杵収納数 (本)	26			50	20	40
白収納数 (個)	24	24	23 <sup>※1</sup>	無	10	無
白形状	IPT-BB	IPT-B	IPT-D	IPT-D		
白外径 (mm)	24	30.16	38.1	38.1		
材質	外ケース	PP				
	中板	PC		PP	PC	PP
	支柱ブロック	PP				
寸法 (W. D. H. mm)	383×276×171					
重量	ケース単体	1.0Kg				
	杵白装着時	11Kg		14Kg	13Kg	20Kg

※1 縦置き配列となります。 PP：ポリプロピレン PC：ポリカーボネイト

## ■ 型式

F Y - S C - I P T - □ - □

杵寸法規格		白寸法規格	
B	IPT-B	BB	IPT-BB(外径 24mm)
		B	IPT-B(外径 30.16mm)
D	IPT-D	D	IPT-D(外径 38.1mm)
N	杵なし(白のみ)	N	白なし(杵のみ)

□の中に記号を入れて御指定ください。

例) 杵形状：IPT-B, 白外径：IPT-BB (φ24) のとき

F Y - S C - I P T - B - B B となります。

杵形状：IPT-D, 白なしのとき

F Y - S C - I P T - D - N となります。

## ■ オプション

専用架台



※使用時

フレーム材質 : SUS304

キャスター(ストップ付) : フレーム(SUS304)

タイヤ(ナイロン)